

Pravilnik o prometni signalizaciji in prometni opremi na cestah

Veljaven pravilnik o prometni signalizaciji in prometni opremi na cestah.

Uradni list RS, št. 026/2024, pričetek uporabe: 26.3.2024.

Ta pravilnik določa namen, vrste, pomen, obliko, barvo, velikost, lastnosti in postavljanje prometne signalizacije ter prometne opreme na javnih in nekategoriziranih cestah, ki se uporabljajo za javni cestni promet.

Nudimo svetovanje glede vsebine prometne signalizacije, postavitve, dimenzije, tipa folije, načina vgradnje,... vse glede na veljaven pravilnik.

Pravilnik definira koeficient retrorefleksije, barvno lestvico, mehanske lastnosti, faktor varnosti – PAF1, pritisk vetra WL5 / WL8, dinamični pritisk – DSL1, dopustna deformacija – TDB4, prebadanje znaka – P3, robovi plošče – E2, osvetlitev (zunanja, notranja) v skladu s standardom SIST EN 12899.

Svetlobno odbojne in kromatske lastnosti

RA1



RA2

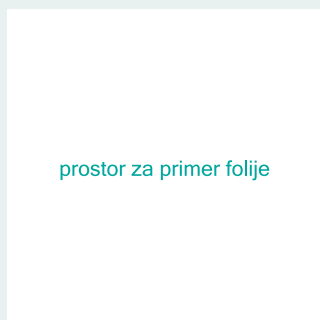

RA3



Znaki s folijo: AEG in EGP - tip folije 1

Koeficient retrorefleksije:

Preglednica 2, Ur. L. št. 026/2024

Kromatične lastnosti:

Preglednica 7, Ur. L. št. 026/2024

Znaki s folijo: HIP - tip folije 2

Koeficient retrorefleksije:

Preglednica 3, Ur. L. št. 026/2024

Kromatične lastnosti:

Preglednica 7, Ur. L. št. 026/2024

Znaki s folijo: DG - tip folije 3

Koeficient retrorefleksije:

Preglednica 4, 5, 6, Ur. L. št. 026/2024

Kromatične lastnosti:

Preglednica 7, Ur. L. št. 026/2024

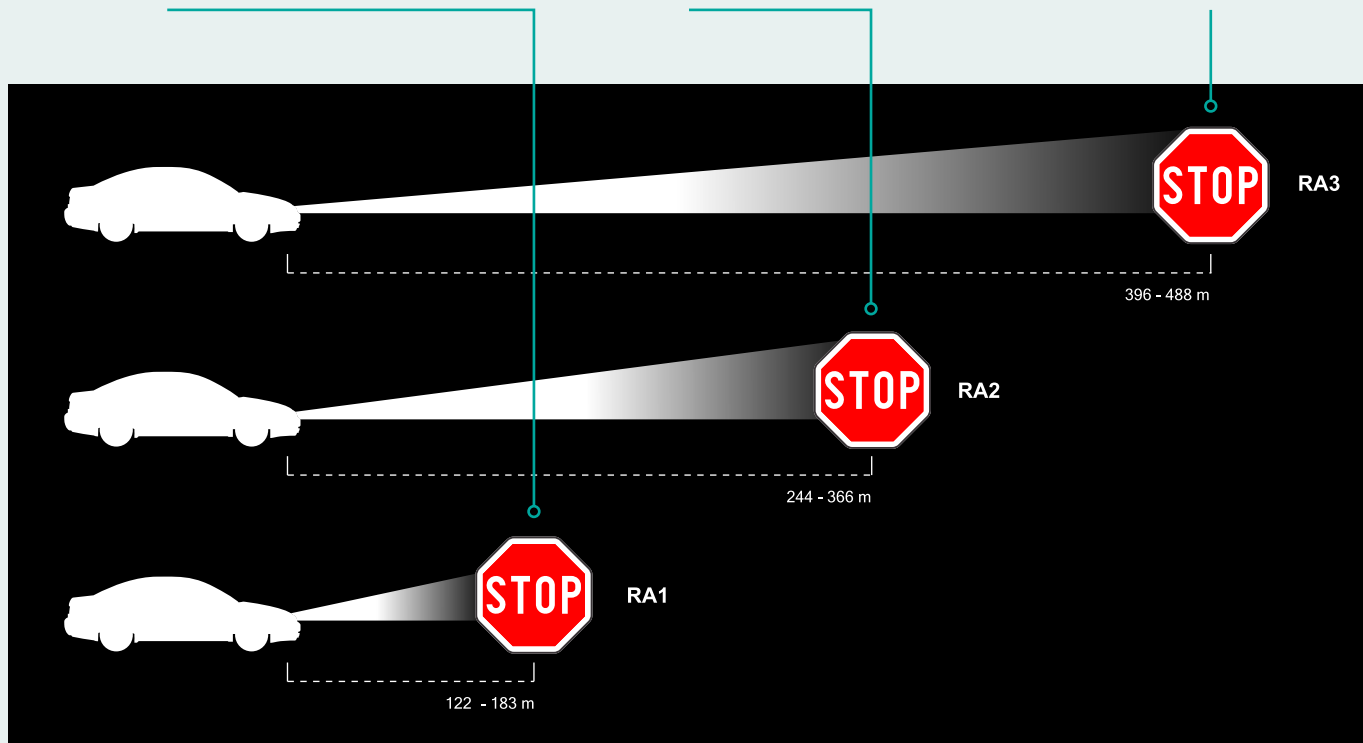

Postavitev prometne signalizacije

Cesta, kjer ni varnostne ograje in cesta ni omejena z robnikom

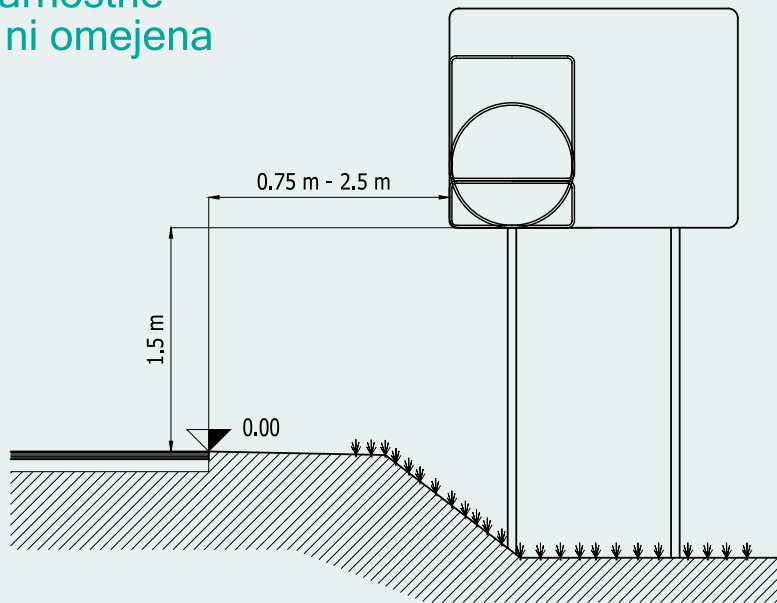

Cesta z varnostno ograjo

Oddaljenost znakov (X) od varnostnih ograj je

enaka delovni širini ograje - W

Delovna širina W2 - X = 0.8 m

Delovna širina W3 - X = 1.0 m

Delovna širina W4 - X = 1.3 m

Delovna širina W5 - X = 1.7 m

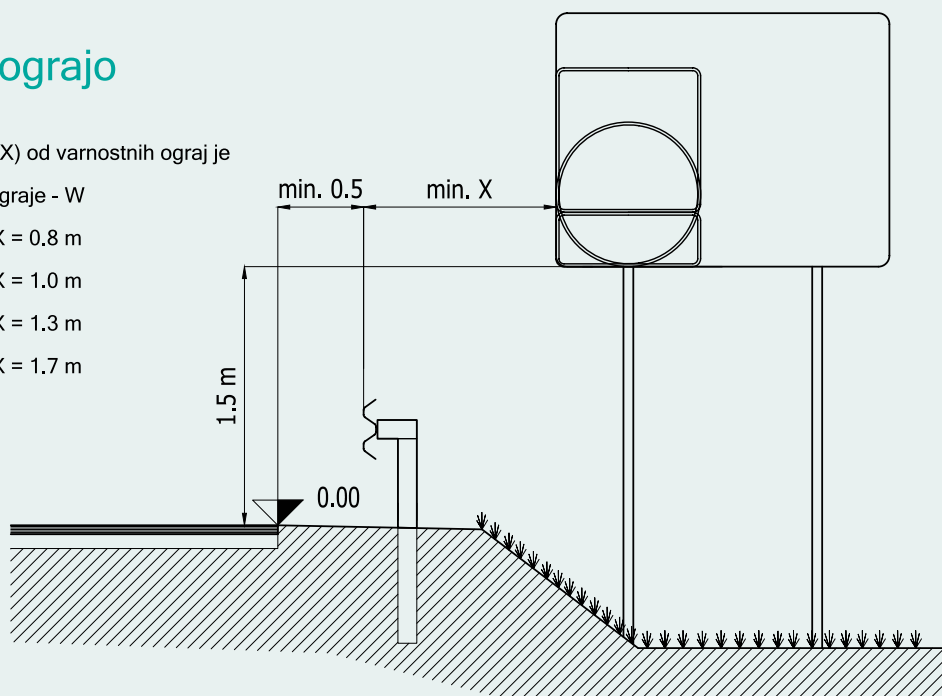

Cesta za varnostno ograjo v vkopju

Oddaljenost znakov (X) od varnostnih ograj je

enaka delovni širini ograje - W

Delovna širina W2 - X = 0.8 m

Delovna širina W3 - X = 1.0 m

Delovna širina W4 - X = 1.3 m

Delovna širina W5 - X = 1.7 m

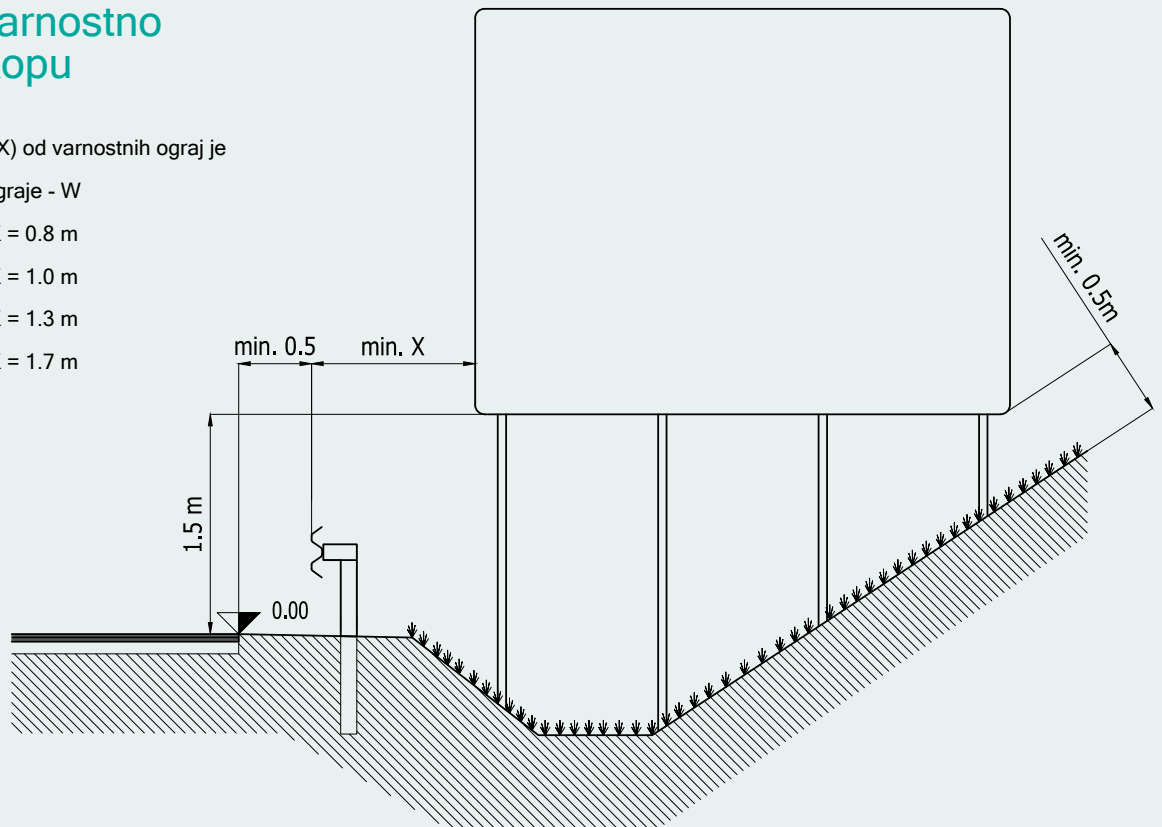

Cesta omejena z robniki in brez površin za pešce ter kolesarje

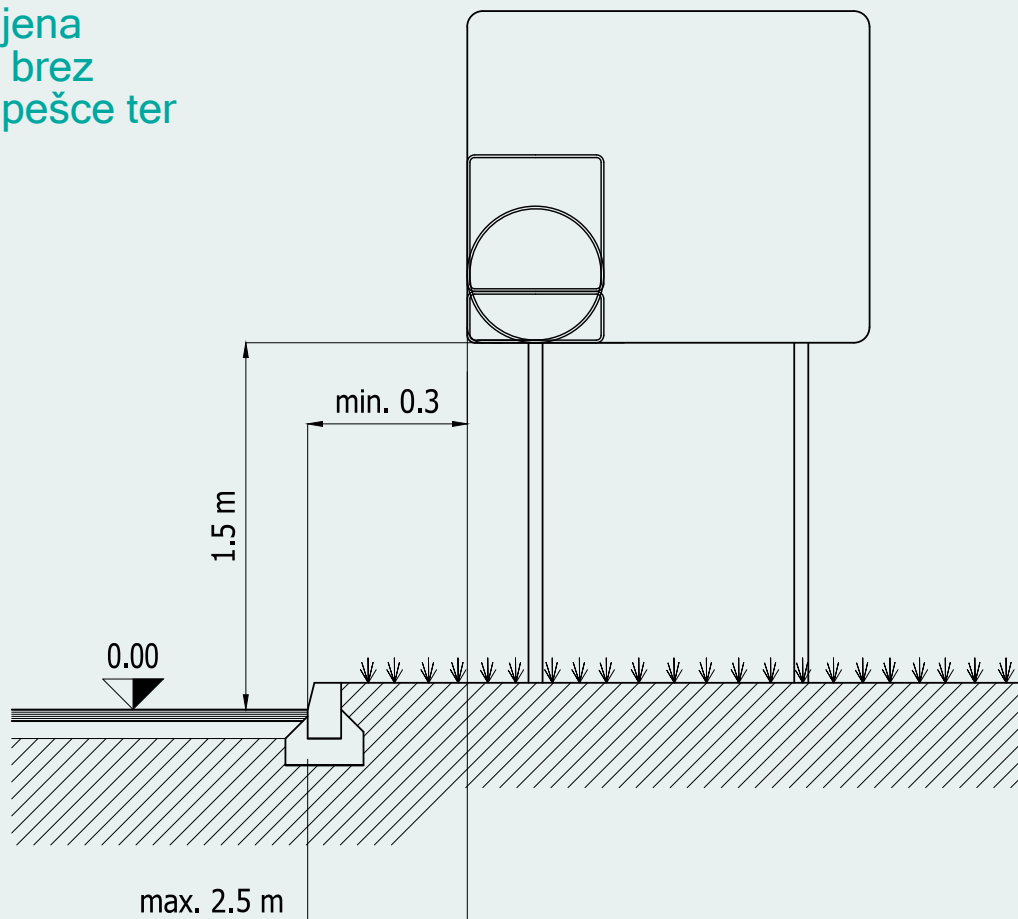

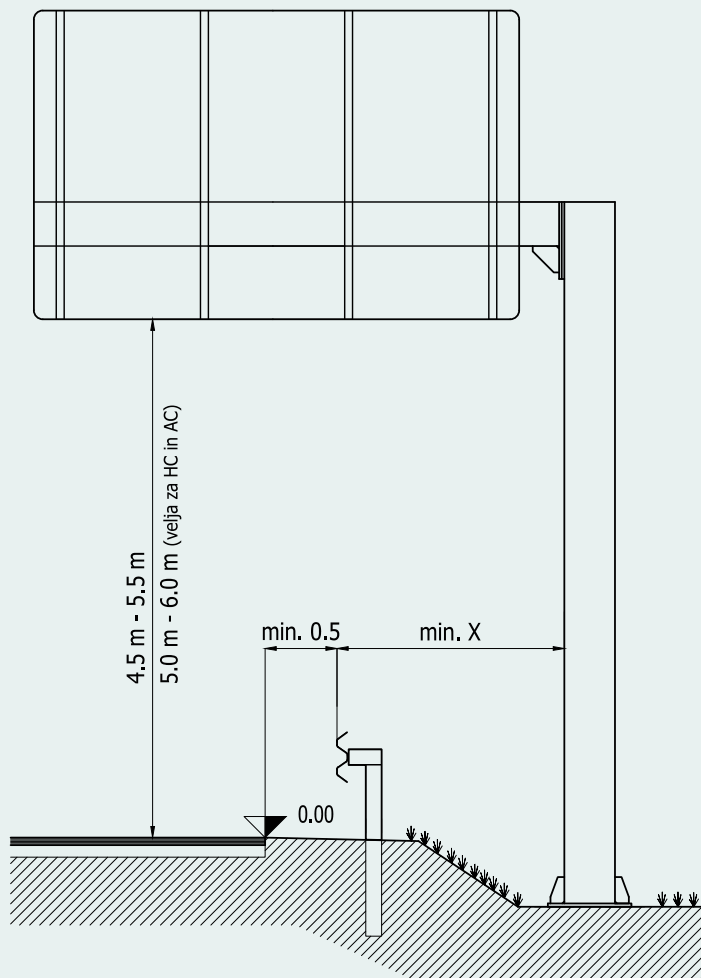

Nad voziščem na portalu ali polportalu za varnostno ograjo

Oddaljenost znakov (X) od varnostnih ograj je

enaka delovni širini ograje - W

Delovna širina W2 - X = 0.8 m

Delovna širina W3 - X = 1.0 m

Delovna širina W4 - X = 1.3 m

Delovna širina W5 - X = 1.7 m

Posamezni prometni znaki so lahko postavljeni tudi na drugačnih višinah, če je s pravilnikom pri posameznem znaku to dovoljeno in to omogoča prosti profil ceste.

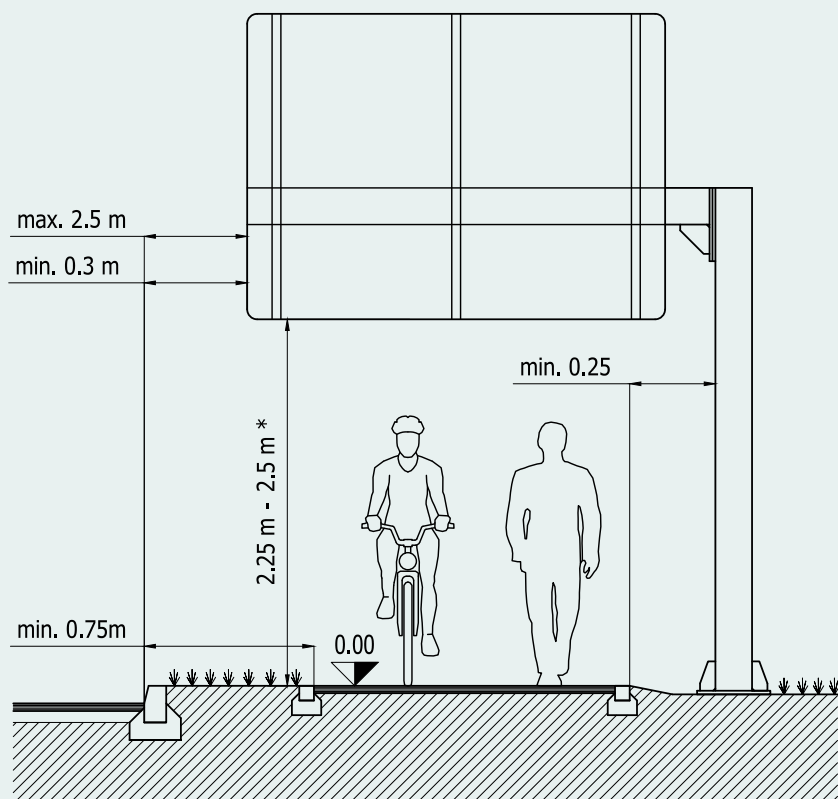

Portal ali polportal nad površinami za pešce in kolesarje

* Višina postavitve 2.5 m, velja za turistično in drugo obvestilno signalizacijo, ter znaka za vodenje prometa na območju križišč.

Ob kolesarski stezi ali poti in ob stezi za pešce

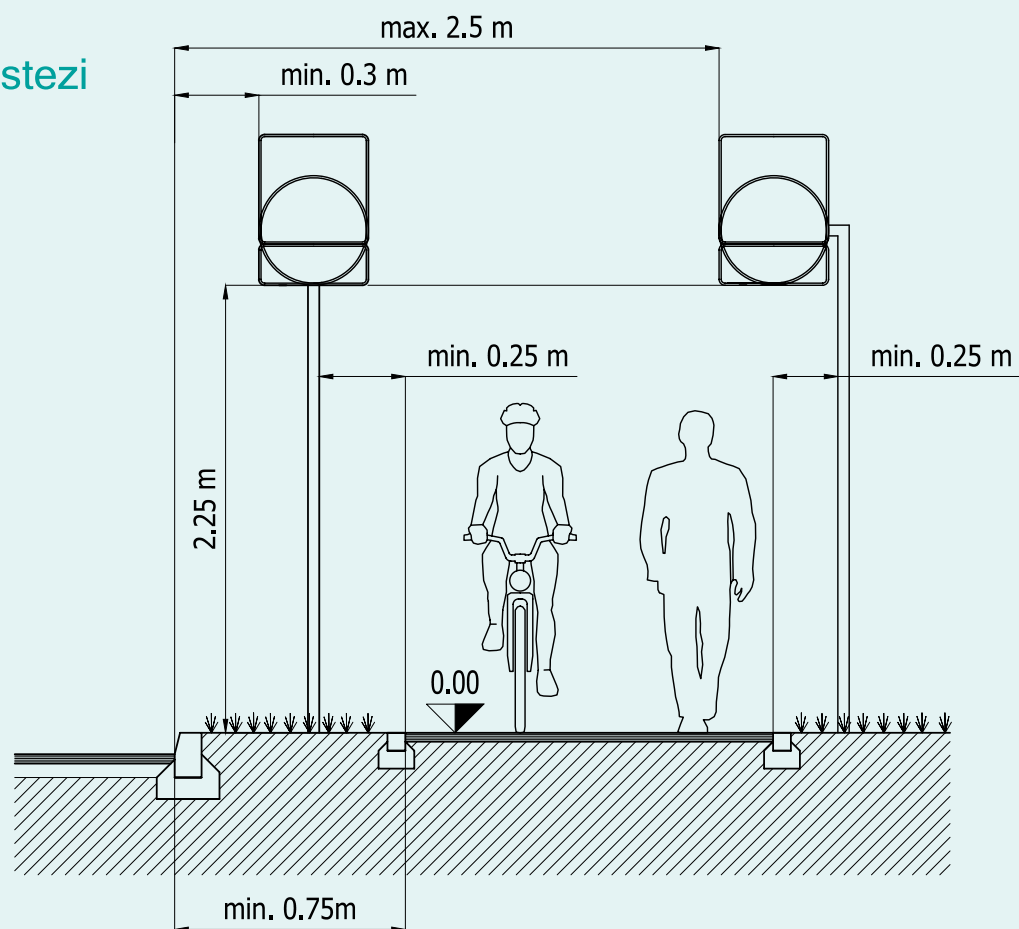

Turistična in druga obvestilna signalizacija nad površinami za pešce in kolesarje

